

**GREINARGERÐ**

**1 Forsendur**

**1.1 Aðdragandi og markmið**

Gera þarf deiliskipulag fyrir tengibrautirnar Vífilsstaðaveg milli Litlatúns og Reykjanesbrautar sem og Bæjarbrautar frá Vífilsstaðavegi að Hofstaðabraut. Verið er að skilgreina akbrautafyrirkomulag, hringtorg, stíga beggia vegna við veginn, gangbrautir og undirgöng. Einnig eru verið að koma fyrir hljóðvörnum, staðsetja bíðstöðvar stræto og almennt bæta götumyndina og yfirbragð með trjágróðri. Megin markmiðið með deiliskipulaginu er:

- Að skilgreina Vífilsstaðaveg og Bæjarbraut sem bæjargötur með vistlegt yfirbragð
- Að draga úr umferðarhraða án þess að skerða afkastagetu
- Að bæta hljóðvist aðliggjandi íbúðarbyggðar
- Að auka öryggi gangandi, hjólandi og akandi vegfarenda
- Að styrkja mynd Garðatorgs sem miðbæjar Garðabæjar

**1.2 Afmörkun skipulagssvæðisins, stærð og núverandi aðstæður**

Deiliskipulagið nær yfir veggsvæði Vífilsstaðavegar frá Reykjanesbraut í austri að Litlatúni í vestri auk Bæjarbrautar frá Vífilsstaðavegi að Hofstaðabraut. Svæðið nær til veggsvæðis milli aðliggjandi lóðarmarka beggia vegna og er tæplaga 11 ha að stærð.

Hámarks hraði er í dag 50km/klst á öllum Vífilsstaðavegi og einnig á Bæjarbraut. Ein akreir er í hvora átt á báðum vegum auk mislangra vinstribevgjuakreina í tengslum við gatnamót. Stígar eru beggia vegna Vífilsstaðavegar auk þess sem stígar eru vestan við Kirkjulund að norðanverðu sem og nýr göngu- og hjólastigur austan við Karlabraut. Göngustígar eru austan og sunnan við Bæjarbraut. Gatnamót Litlatúns / Vífilsstaðavegar og Bæjarbrautar / Vífilsstaðavegar eru ljósastýrð. Hringtorg er við gatnamót Vífilsstaðavegar og Brúarflatar og Karlabrautar. Undirgöng eru undir Vífilsstaðaveg vestan við Litlatún. Strætóbíðstöðvar eru 2 í hvora átt vestan við Karlabraut og fer ein strætóleið um Vífilsstaðveg frá Karlabraut og í vestur en engin um Bæjarbraut. Leiðir strætisvagna hafa breyst í tengslum við endurskipulag leiðakerfis og getur gerst áfram.

**1.3 Skipulagsleg staða**

**1.3.1 Aðalskipulag**

Í gildi er Aðalskipulag Garðabæjar 2016-2030 og er Vífilsstaðavegur og Bæjarbraut skilgreind sem tengibrautir. Gert er ráð fyrir stígum beggia vegna Vífilsstaðavegar og austan/sunnan við Bæjarbraut og hefur hluti stíganna þegar verið lagður.

**1.3.2 Aðliggjandi deiliskipulagsáætlanir**

- *Flatir*, samþykkt 3.10.2013, síðast breytt 09.10.2018.
- Deiliskipulag Ásgarðs, skóla- og íþróttasvæði, samþykkt/staðfest 03.06.2004, síðast breytt 03.03.2017.
- Þúttvöllur við Vífilsstaðaveg, samþykkt 02.06.2005. - verður fellt inn í nýtt deiliskipulag Lunda
- Miðbæjarsvæði, svæði I og II (efra svæði) samþykkt 20.12.2007, síðast breytt 24.02.2016. Breyta þarf mörkum deiliskipulagsins.
- Deiliskipulag miðbæjar Garðabæjar, svæði 3, neðsta svæði,

Sveinatungureitur, samþykkt 07.06.2007, síðast breytt 15.10.2009.

- Hörgatún 2 samþykkt 26.10.1994, síðast breytt 20.01.2011. Breyta þarf mörkum deiliskipulagsins.
- Silfurtún, samþykkt 03.05.2012, breytt 09.10.2018.
- Hofstaðamýri, samþykkt 02.03.1989, síðast breytt 07.05.2009.

**1.4 Minjar**

Innan skipulagssvæðisins er skráð ein heimild um minjar:

- *Vífilsstaðavegurinn nýi, leið GK-177-017*. Í Skrá yfir örnefni og fiskimið segir: „Hann var lagður 1908, þegar fyrirhugað var að reisa heilsuhælið að Vífilsstöðum fyrir berklásjúklinga.“ Malbikuð gata milli Hafnarfjarðarveggar og Vífilsstaða. Talsvert mikið er búið að hláða undir og hækka veginn frá því sem áður var.

Núverandi vegur er á þessum sama stað og gamli vegurinn var.

**1.1 Gögn deiliskipulags**

Deiliskipulagið samanstendur af greinargerð þessari og skipulagsupprætti í mælikvarða 1:2500 í A1 ásamt þremur skýringaruppráttum í mælikvarða 1:1000 í A1.

**1.2 Samráð**

Í vinnu við deiliskipulag eða á auglýsingartíma deiliskipulagsins er haft samráð við ýmsa hagsmunaaðila sem tengjast beint því sem snertir deiliskipulagsgerðina. Auk Veggerðarinnar sem er samráðsaðili eru Strætó, Minjastofnun Íslands og Umhverfisstofnun umsagnaráðilar. Haldinn var íbúafundur 9. janúar 2019 þar sem tillögur að breytingum voru kynntar.

**2 Deiliskipulag**

Deiliskipulagið felur í sér útfærslur á fyrirkomulagi akbrauta og gatnamóta, legu stíga, gangbrauta og undirganga, fyrirkomulag hljóðvarna, trjágróður og landslagsmótun. Helstu breytingar sem verða innan deiliskipulagssvæðisins eru samkvæmt skipulaginu:

- Gert er ráð fyrir að milli Bæjarbrautar og innkeyrslu að Garðatorgi verði nokkurskonar miðbæjarumhverfi, þrengri götumynd og hægeri umferð. Þar verður hámarks hraði lækkaður úr 50 km/klst í 30 km/klst.
- Hringtorg í stað ljósastýrðra gatnamóta Litlatúns og Vífilsstaðavegar. Hringtorg annar núverandi umferð á háannatíma betur og áætlaðri framtíðarumferð en núverandi umferðarlíjós.
- Hringtorg í stað ljósastýrðra gatnamóta Bæjarbrautar og Vífilsstaðavegar. Hringtorg annar núverandi umferð á hámarksklukkustund betur en núverandi umferðarlíjós.
- Hljóðvarnir, manir eða veggir, sunnan og norðan megin við stóran hluta Vífilsstaðavegar.
- Göngustígar norðan megin við Vífilsstaðaveg.
- Undirgöng að Flataskóla undir Vífilsstaðaveg milli Litlatúns og Bæjarbrautar.
- Trjágróður við Vífilsstaðaveg og Bæjarbraut. Einnig á umferðareyjum við Vífilsstaðveg í nágrenni við miðbæjarkjarnann, Garðatorg.

- Beygjuakreinar á umferðaljósum verða óþarfar með tilkomu hringtorga.

Gert er ráð fyrir að þessar aðgerðir skili betra flæði umferðar og bættu umferðaröryggi en gera má ráð fyrir að aukning verði á umferð í framtíðinni. Staðsetning stoppistöðva sem sýnd er er leiðbeinandi.

**2.1 Hringtorg**

Deiliskipulagið gerir ráð fyrir hringtorgum á 3 stöðum á Vífilsstaðavegi, það minnsta við gatnamót Karlabrautar og Brúarflatar hefur þegar verið framkvæmt. Við gatnamót Litlatúns og innkeyrslu að Flataskóla er gert ráð fyrir hringtorgi í stað ljósastýrðra gatnamóta. Sömu leiðis er gert ráð fyrir hringtorgi á gatnamótum við Bæjarbraut og Stekkjarflöt. Hringtorgið er eins konar hlið inn á miðbæjarsvæðið við Garðatorg og upphafið að hægakurkalla meðfram miðbænum. Vanda skal allan frágang við hringtorgið með gróðri og yfirborðsefnum. Þar væri viðeigandi að koma fyrir listaverki.

**2.2 Stígar**

Gert er ráð fyrir 3 m breiðum samgöngustígum fyrir hjólandi og gangandi umferð við norðurkant Vífilsstaðavegar á öllum kafanum milli Hafnarfjarðarveggar og undirganga næst Reykjanesbraut. Að öðru leyti er gert ráð fyrir óbreyttu fyrirkomulagi gangstéttu beggia vegna Vífilsstaðavegar auk aðlögunar að breyttu fyrirkomulagi við gatnamót og að undirgöngum.

**2.3 Undirgöng og þveranir**

Gert er ráð fyrir nýjum undirgöngum undir Vífilsstaðaveg á mótis við Flataskóla. Staðsetning á undirgöngunum er leiðbeinandi en ekki bindandi.

**2.4 Hljóðvarnir**

Hljóðvarnir hafa þegar verið byggðar meðfram Vífilsstaðavegi. Hljóðvarnir að sunnanverðu eru 2 m háir grænir þéttklæddir timburveggir en jarðvegsmánir að norðanverðu. Áhersla var lögð á gott samráð við íbúa um útfærslur á hljóðvörnum með tilliti til hljóðvistar og útsýnis.

**2.5 Gróður**

Gert er ráð fyrir að unnið verði sérstaklega með útlit og yfirbragð göturymisins. Til að styrkja yfirbragð Vífilsstaðavegar sem bæjargötu er gert ráð fyrir gróðursetningu krónutrjáa með reglulegu millibili ýmist í miðeyju götunnar eða hlíðarsvæðum. Mikilvægt er að huga vel að frágangi slíkrar framkvæmdar til að verja trén gagnvart snjókomstri, salt austri og slætti.

**3 Umhverfisáhrif**

Deiliskipulagið fellur ekki undir lög um umhverfismat áætla (105/2006). Aftur á móti er gerð grein fyrir áhrifum deiliskipulagsins á umhverfið í samræmi við 12. Grein skipulagslaga (123/2010). Ekki er talið að uppbygging skv. deiliskipulagi hafi neikvæð umhverfisáhrif. Fyrirhugaðar hljóðvarnir og minni umferðarhraði munu skila betri hljóðvist fyrir aðliggjandi íbúðarhús. Þá er talið að betri göngu- og hjólastigar hafi jákvæð áhrif á öryggi gangandi og hjólandi vegfarenda.

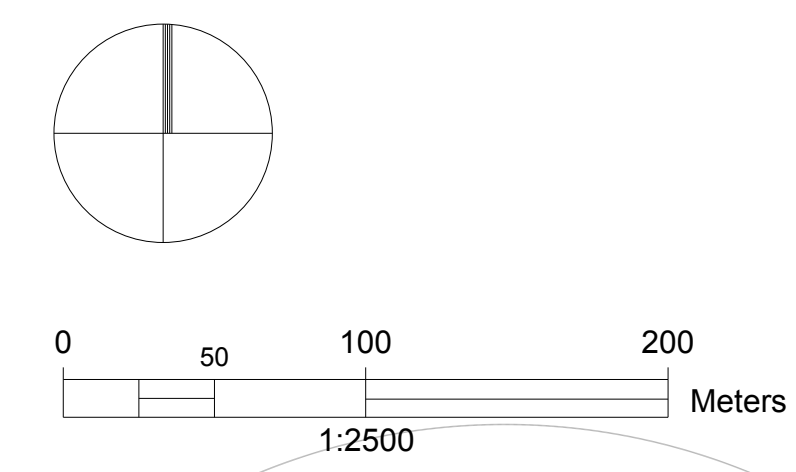

SKÝRINGAR	
	SKIPULAGSSVÆÐI
	VEGIR
	TORG
	UNDIRGÖNG
	NÚV. STÍGAR
	NÝIR STÍGAR
	HLJÓÐVARNIR

HLUTI GILDANDI DEILISKIPULAGS 2016 - 2030

DEILISKIPULAG ÞETTA VAR SAMÞYKKT Í SKIPULAGSNEFND GARDABÆJAR ÞANN \_\_\_\_\_

DEILISKIPULAG ÞETTA, SEM AUGLÝST HEFUR VERIÐ SKV. 41. GR SKIPULAGSLAGA NR. 123/2010 VAR SAMÞYKKT Í BÆJARSTJÓRN GARDABÆJAR ÞANN \_\_\_\_\_

DEILISKIPULAG ÞETTA ÖBLAÐIST GILDI MEÐ AUGLÝSINGU Í B-DEILD STJÓRNARTÍÐINDA ÞANN \_\_\_\_\_

GARDABÆR - VIFILSSTAÐAVEGUR  
DEILISKIPULAG - SKIPULAGSUPPRÁTTUR

KVARDI-A1: 1:2500	TEIKN NR: 1 AF 4
DAGS: 02.05.2019	HANNAÐ: ph
FLOKKUR: 1300-gard	TEIKNAD: ph/er
SKRÁ: 13016-PL.DWG	VERKNR: 13016

